



ข้อสอบชุดที่ หนึ่ง

คณะกรรมการอำนวยการคัดเลือกบุคคลเข้าศึกษา
ในสถาบันศึกษา สำนักงานคณะกรรมการการอุดมศึกษา

ชื่อ รหัสวิชา 38
เลขที่นั่งสอบ ข้อสอบวิชา ความถนัดทางสถาปัตยกรรม
สถานที่สอบ วันจันทร์ที่ 17 ตุลาคม 2548
ห้องสอบ เวลา 08.30 - 11.30 น.

คำอธิบาย

- ข้อสอบนี้เป็นข้อสอบ ชุดที่หนึ่ง
- ก่อนตอบคำถาม จงเขียนชื่อ-นามสกุล เลขที่นั่งสอบ สถานที่สอบ ลงในกระดาษแผ่นนี้ และกระดาษคำตอบทุกแผ่นพร้อมทั้งระบายรหัสเลขที่นั่งสอบ รหัสวิชา และรหัสชุดข้อสอบ ให้ตรงกับชุดข้อสอบที่ได้รับ
- ข้อสอบทั้งหมดมี 39 หน้า แบ่งเป็น 2 ตอน (ตอนที่ 1 มี 40 ข้อ และ ตอนที่ 2 มี 6 ข้อ)
ตอนที่ 1 ข้อสอบปรนัย 40 ข้อ ข้อละ 1 คะแนน (หน้า 2-27) เวลาสอบ 60 นาที (เวลา 08.30-09.30น.)

ให้ตอบในกระดาษคำตอบคอมพิวเตอร์ การตอบให้ใช้ดินสอดำเบอร์ 2B ระบายวงกลม
ตัวเลือกหรือคำตอบที่ต้องการ ในกระดาษคำตอบให้เต็มวง (ห้ามระบายนอกวง) ดังนี้

ตัวอย่าง ถ้าตัวเลือก ② เป็นคำตอบถูกต้อง ให้ทำดังนี้

① ● ③ ④

ถ้าต้องการเปลี่ยนตัวเลือกใหม่ ต้องลบรอยระบายในวงกลมตัวเลือกเดิมให้สะอาด
หมดรอยคันเสียก่อน แล้วจึงระบายวงกลมตัวเลือกใหม่

หมดเวลาสอบ 60 นาที ให้ส่งกระดาษคำตอบของตอนที่ 1 ทันที ถ้าทำข้อสอบ
ตอนที่ 1 เสร็จก่อน 60 นาที อนุญาตให้ทำข้อสอบตอนที่ 2 ต่อได้

ตอนที่ 2 ข้อสอบอัตนัย 6 ข้อ (หน้า 28 - 39)

ข้อ 41 - 44 ให้ตอบหรือเขียนภาพลงในกระดาษคำถาม

ข้อ 45 - 46 ให้ทำตามคำสั่งลงในกระดาษ 100 ปอนด์ ที่จัดไว้ให้ต่างหาก
เวลาสอบ 120 นาที (เวลา 09.30 - 11.30น.)

- ห้ามนำข้อสอบและกระดาษคำตอบออกจากห้องสอบ
- ไม่อนุญาตให้ผู้เข้าสอบออกจากห้องสอบก่อนเวลาสอบผ่านไป 1 ชั่วโมง 30 นาที

เอกสารนี้เป็นเอกสารสงวนลิขสิทธิ์ของทางราชการ
ห้ามเผยแพร่ อ้างอิง หรือ เฉลย ก่อน 30 พฤศจิกายน พ.ศ. 2548





ข้อ 1. วัสดุผนังในข้อใดมีความร้อนมากที่สุด

- 1. อิฐ
- 2. คอนกรีตบล็อก
- 3. คอนกรีตเสริมเหล็ก
- 4. ไม้ไม่สาก

ข้อ 2. วัสดุในข้อใดเหมาะสมที่สุดสำหรับการปูพื้นทั้งภายนอกและภายในอาคาร

- 1. หินอ่อน
- 2. ทิลาแลง
- 3. หินแกรนิต
- 4. หินกาบ

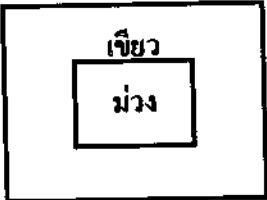
ข้อ 3. ความทฤษฎีสี คู่สีในข้อใดเป็นสีตัดกันมากที่สุด

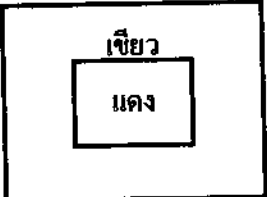
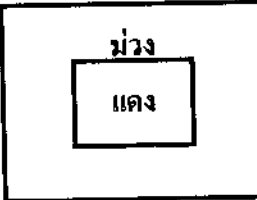
- 1. 
- 2. 
- 3. 
- 4. 

ข้อ 4. ข้อใดคือลักษณะทางกายภาพที่จำเป็นที่สุดของครัวไทย

- 1. อยู่ในบริเวณที่ลมพัดผ่านได้สะดวก
- 2. ใช้สีโทนร้อนในการตกแต่ง
- 3. ได้แสงธรรมชาติพอเพียง
- 4. มีทางติดต่อกับลานซักล้างโดยตรง

ข้อ 5. ความสัมพันธ์ระหว่างส่วนประกอบโครงสร้างเรือนไทยในข้อใดแตกต่างจากข้ออื่น

- 1. กาน - ตง - พื้น
- 2. อดเส - จันทัน - แป
- 3. เสา - ค้ำยัน - ชายคา
- 4. คันทัน - ปันลม - เจึงชาย



ข้อ 6. ข้อใดแสดงการติดตั้งบานพับประตูที่แข็งแรงและเหมาะสมที่สุด

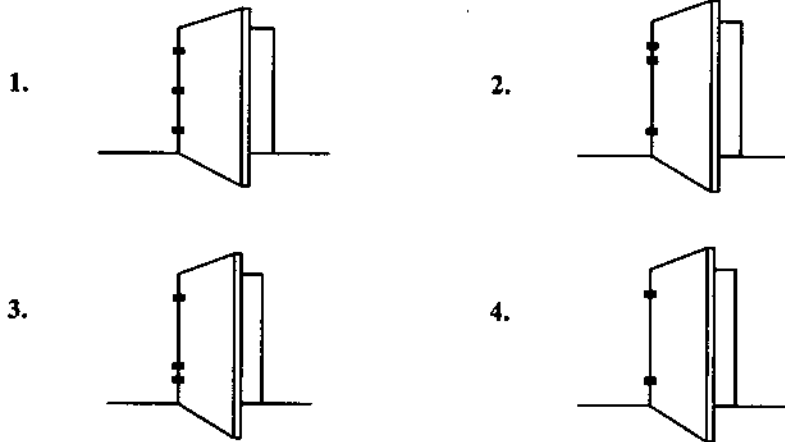

ข้อ 7. ข้อใดไม่ใช่งานหัตถกรรมพื้นบ้านไทย

1. ฝาตะเพียนใบลาน จังหวัดสุพรรณบุรี
2. ผ้าจีนมัดหมี่ จังหวัดขอนแก่น
3. ตะกร้าย่านลิเภา จังหวัดนครศรีธรรมราช
4. ถ้วยเบญจรงค์ จังหวัดสมุทรสาคร

ข้อ 8. ข้อใดไม่ใช่ผลกระทบจากระบบไฟฟ้าบนดินและใต้ดิน

1. มีคอนกรีตอยู่ใกล้สถานีรถไฟฟ้ายานดินและใต้ดินมากขึ้น
2. ที่ดินรอบๆ แนวเส้นทางเดินรถไฟฟ้ายานดินและใต้ดินมีราคาสูงขึ้น
3. มีโรงแรมอยู่ใกล้สถานีรถไฟฟ้ายานดินและใต้ดินมากขึ้น
4. มีอาคารสูงอยู่รอบๆ แนวเส้นทางเดินรถไฟฟ้ายานดินและใต้ดินมากขึ้น



ข้อ 9. การกำจัดขยะในข้อใดที่แสดงการคำนึงถึงการรักษาสภาพแวดล้อมมากที่สุด

1. การนำขวดแก้วไปทิ้งในที่ทิ้งขยะ
2. การนำกิ่งไม้ไปเผาเป็นถ่าน
3. การนำเศษอาหารมาหมักเป็นปุ๋ย
4. การนำเศษวัสดุก่อสร้างไปถมที่ดิน

ข้อ 10. บุคคลในข้อใดเป็นสถาปนิกที่ดีที่สุดตามความคิดของท่าน

1. สุรพลออกแบบอาคารตามความต้องการของเจ้าของ
2. สุรชัยออกแบบอาคารตามหลักวิชาการ
3. สุรสีห์ออกแบบอาคารตามกฎหมาย
4. สุรศักดิ์ออกแบบอาคารให้เข้ากับสภาพแวดล้อม



ข้อ 11. ภาพแนวค้อมของอาคารในข้อใดช่วยลดเสียงรบกวนจากถนนได้ดีที่สุด

1.

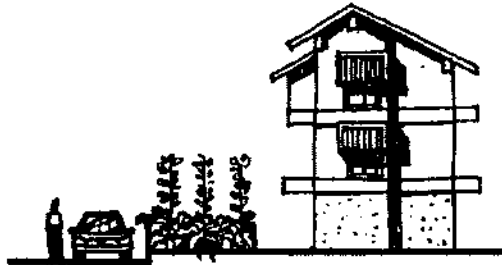

2.

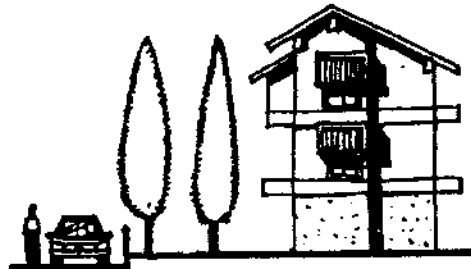

3.

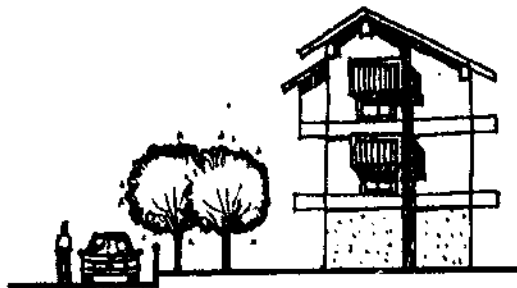

4.

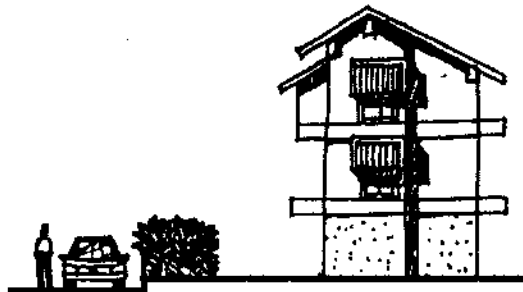



ข้อ 12. อาคารจอดรถในข้อใดที่เข้าถึงได้สะดวกที่สุด

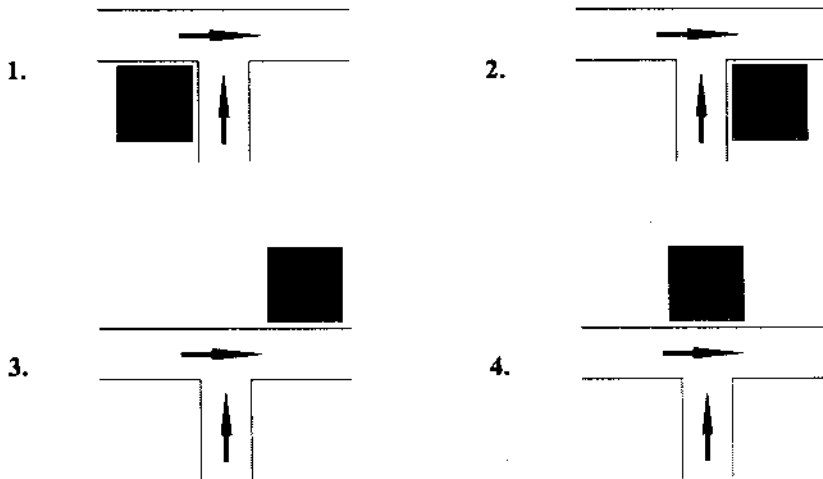

ข้อ 13. กลุ่มคนในข้อใดจำเป็นต้องใช้ห้องน้ำคนพิการน้อยที่สุด

1. คนตาบอด
2. คนหูหนวก
3. ผู้หญิงและเด็กทารก
4. คนชรา



ข้อ 14. รูปแบบช่องเปิดและอุปกรณ์บังแดดของอาคารในข้อใด เหมาะสมกับการออกแบบเพื่อให้แสงธรรมชาติภายในอาคารในประเทศไทย

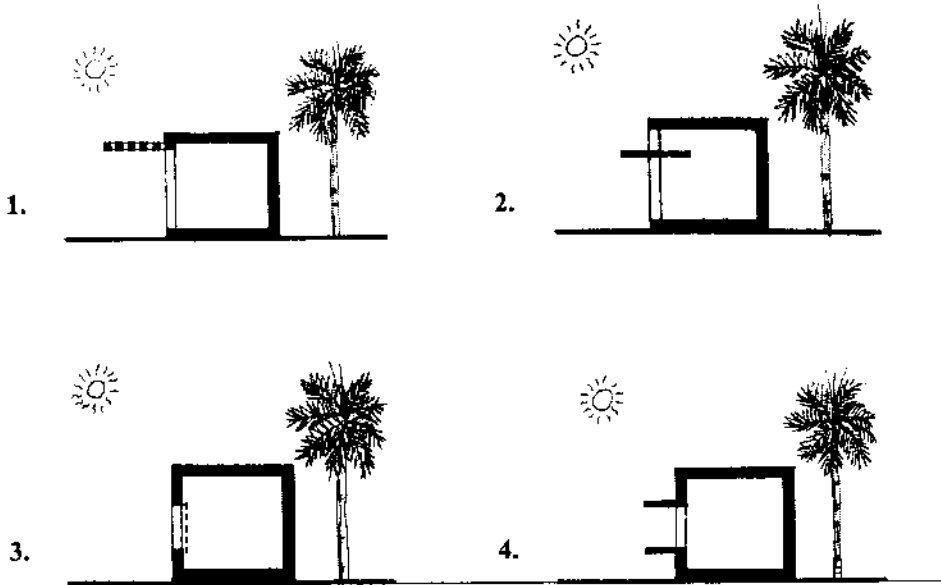

ข้อ 15. ระยะห่างของบ้านพักอาศัยถึงอาคารประเภทต่างๆ ในข้อใดเหมาะสมที่สุด

- | | | |
|--------------------------|-----|----------|
| 1. ห่างจากโรงเรียนอนุบาล | 0.2 | กิโลเมตร |
| ห่างจากห้างสรรพสินค้า | 1 | กิโลเมตร |
| ห่างจากศาลากลางจังหวัด | 5 | กิโลเมตร |
| 2. ห่างจากโรงเรียนอนุบาล | 0.2 | กิโลเมตร |
| ห่างจากห้างสรรพสินค้า | 5 | กิโลเมตร |
| ห่างจากศาลากลางจังหวัด | 1 | กิโลเมตร |
| 3. ห่างจากโรงเรียนอนุบาล | 1 | กิโลเมตร |
| ห่างจากห้างสรรพสินค้า | 5 | กิโลเมตร |
| ห่างจากศาลากลางจังหวัด | 0.2 | กิโลเมตร |
| 4. ห่างจากโรงเรียนอนุบาล | 5 | กิโลเมตร |
| ห่างจากห้างสรรพสินค้า | 0.2 | กิโลเมตร |
| ห่างจากศาลากลางจังหวัด | 1 | กิโลเมตร |



ข้อ 16. ภูมิทัศน์ในข้อใดทำให้เกิดกระแสลมดังรูป

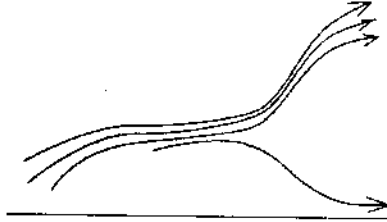

1.



2.



3.

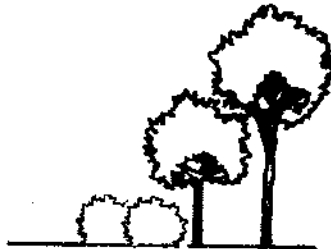

4.





ข้อ 17. แพลนของวัตถุในข้อใดแสดงเงาที่ถูกต้องเมื่อมีแสงส่องวัตถุตามทิศทางที่กำหนดให้

ทิศทางของแสง

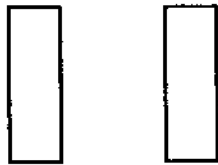
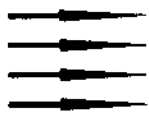

แพลน

ทิศทางของแสง

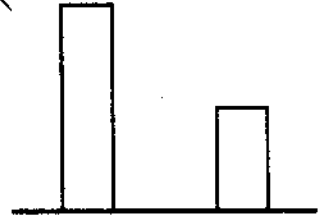
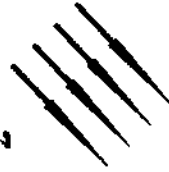

รูปด้าน

1.

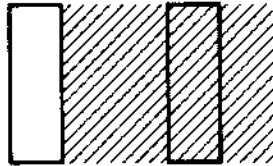

2.

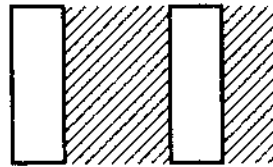

3.

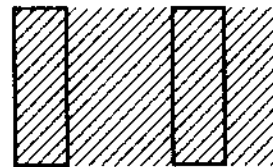

4.

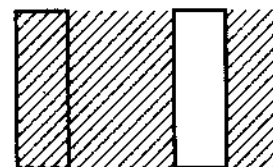



ข้อ 18. เงาของวัตถุที่ยื่นออกจากผนังในข้อใดไม่ถูกต้อง

1.  แปลน

แสง  รูปด้าน

2.  แปลน

แสง  รูปด้าน

3.  แปลน

แสง  รูปด้าน

4.  แปลน

แสง  รูปด้าน



ข้อ 19. สนามแบดมินตันในข้อใดใช้งานได้ดีที่สุด

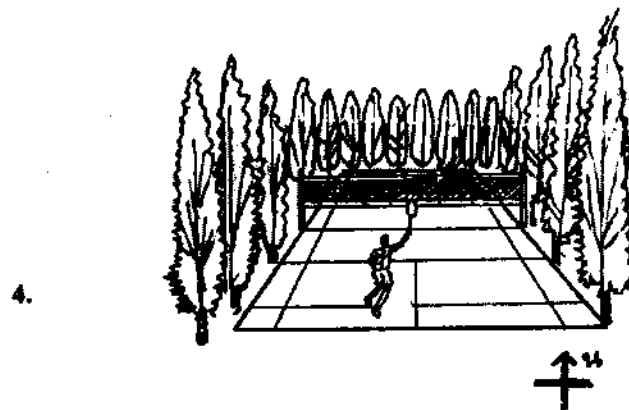
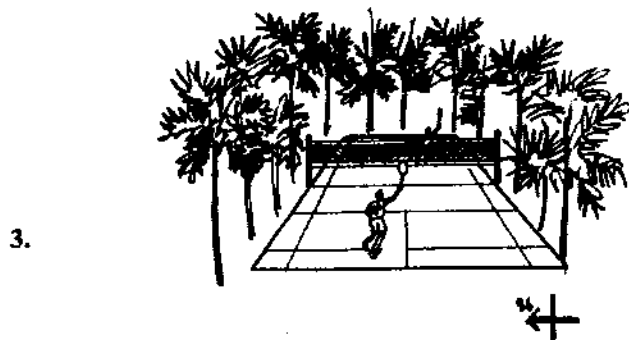
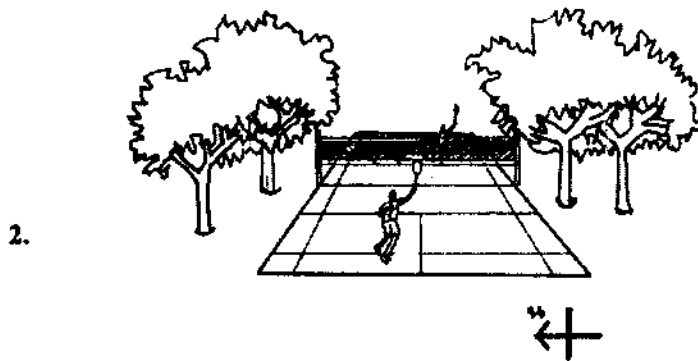
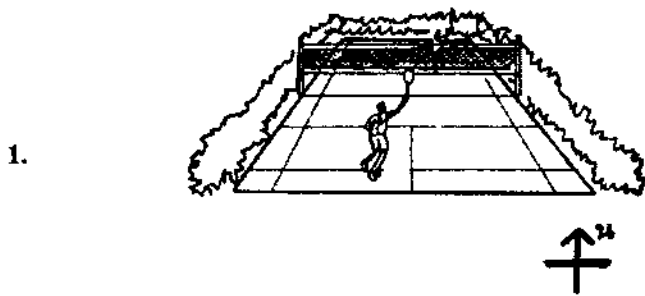



ข้อ 20. การเข้าไม้เ็นข้อใดแข็งแรงน้อยที่สุด

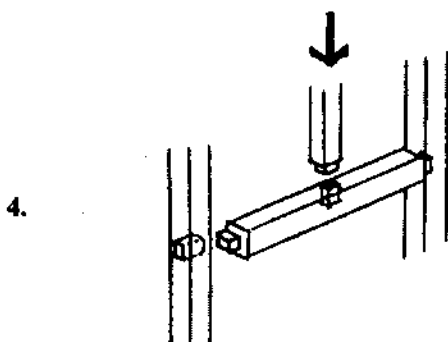
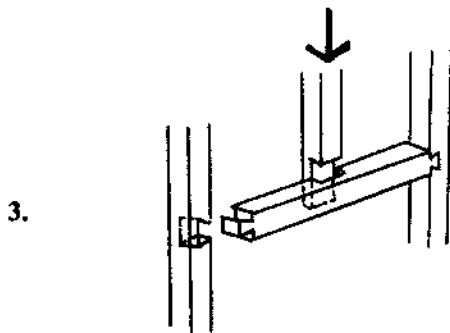
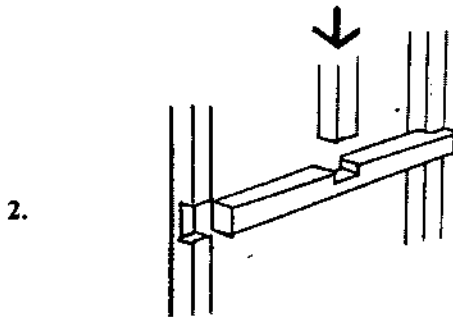
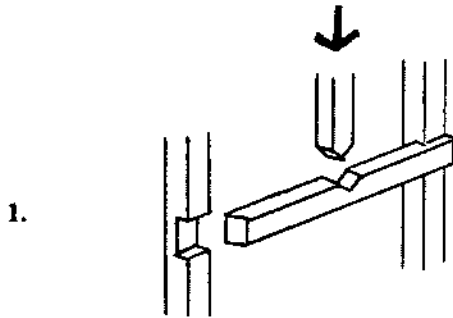



ข้อ 21. รูปในข้อใดมีความมั่นคงที่สุด

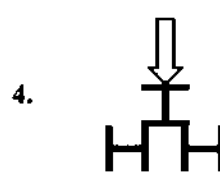
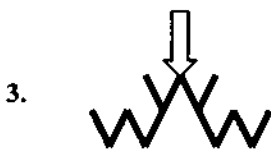

ข้อ 22. กำหนดให้โครงเหล็กสี่เหลี่ยมในแต่ละข้อยึดแน่นอยู่กับพื้น โครงเหล็กในข้อใดแข็งแรงที่สุด
เมื่อมีแรงมากระทำด้านข้างดังรูป

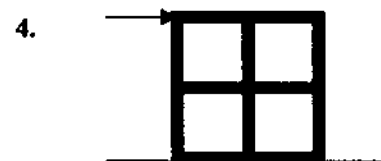
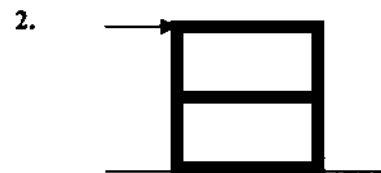
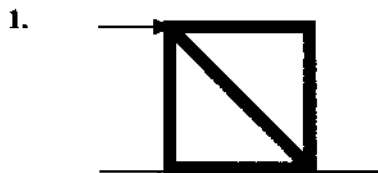



ข้อ 23. ข้อใดเรียงลำดับความสามารถในการรับน้ำหนักได้ถูกต้อง

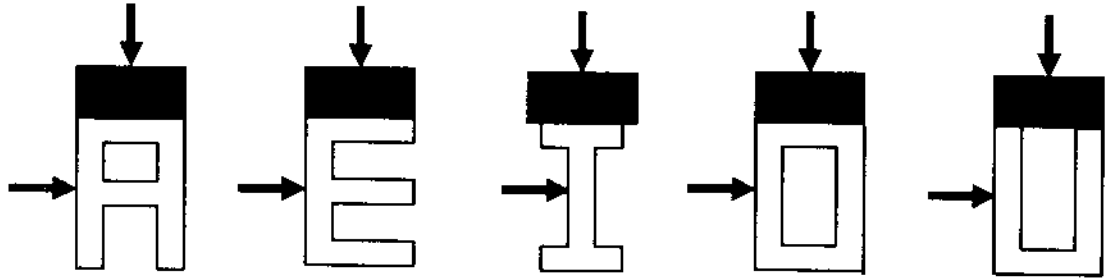

1. AEIOU
2. AOIUE
3. OAUIE
4. OAUEI

ข้อ 24. กลุ่มลักษณะของสิ่งต่างๆ ในข้อใด มีลักษณะโครงสร้างของรูปทรงที่ไม่เหมือนกันทุกอัน

1. รั้งผึ้ง – ฟองน้ำ – กระดุก
2. กระจงเต่า – เปลือกหอย – กระจง
3. ก้างปลา – ไผ่ไม้ – คน
4. กำแพงเมืองจีน – ปิรามิด – ภูเขา



ข้อ 25. เส้นหนาในข้อใดรับแรงต่างจากข้ออื่น

1.



2.

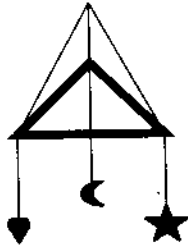

3.

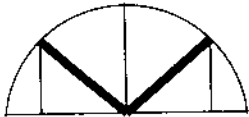

4.

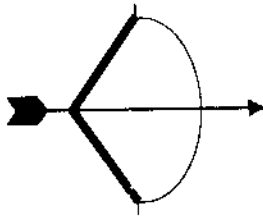



ข้อ 26. ข้อใดแสดงการจับคู่ของภาพและลักษณะการจัดองค์ประกอบภาพที่ถูกต้องทุกคู่

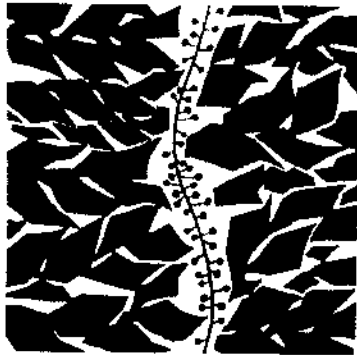

ภาพ ก

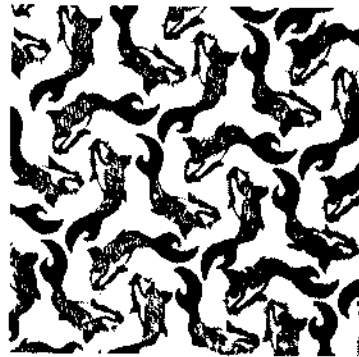

ภาพ ข



ภาพ ค

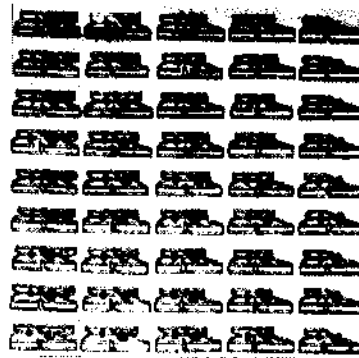

ภาพ ง

ลักษณะการจัดองค์ประกอบภาพ 4 แบบ

- A. การเปลี่ยนแปลงแบบค่อยๆ เป็น ค่อยๆ ไป
- B. การซ้ำรูปแบบ
- C. การรวมตัวกัน
- D. ความแตกต่างกัน

	ภาพ ก	ภาพ ข	ภาพ ค	ภาพ ง
1.	A	B	C	D
2.	D	C	B	A
3.	D	B	C	A
4.	C	A	D	B



ข้อ 27. รูปในข้อใดให้ความรู้สึกปิดล้อมน้อยที่สุด

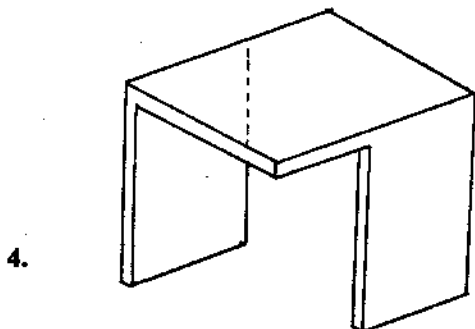
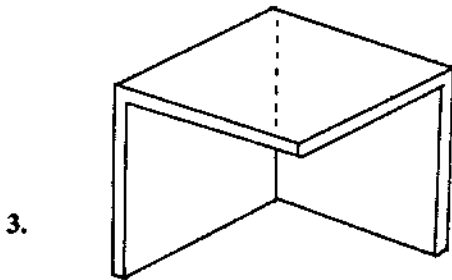
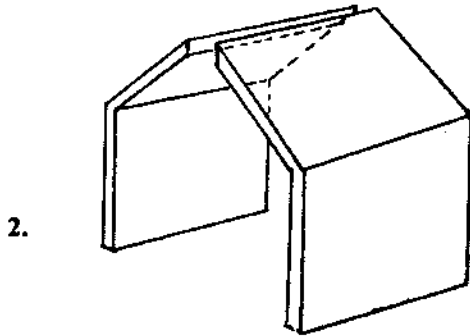
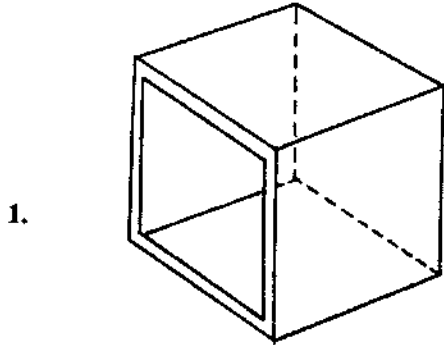



ข้อ 28. กระบะดังรูปต่อไปนี้เป็นรูปปิรามิดขนาดตามระบุได้กี่ชิ้น จึงจะเต็มพอดี
เมื่อกระบะและรูปปิรามิดมีความลาดเอียงเท่ากัน

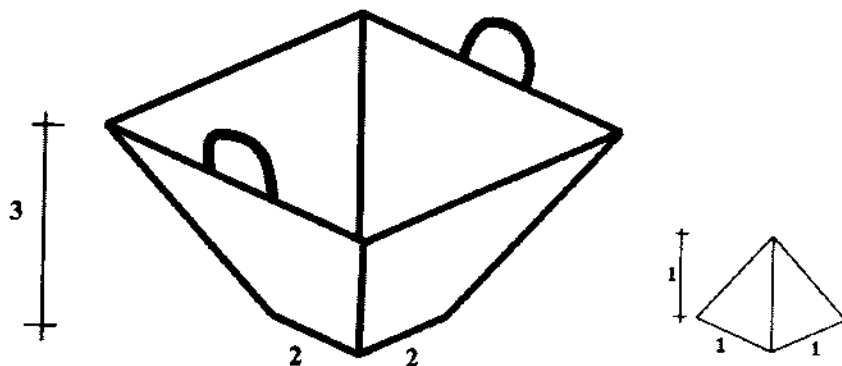

1. 50
2. 58
3. 63
4. 79

ข้อ 29. กล่องลูกบาศก์ที่เกิดจากการพับกระดาษเจาะรูเป็นจุดดังภาพ จะมีช่องที่สามารถมองทะลุผ่าน
ได้ที่ช่อง

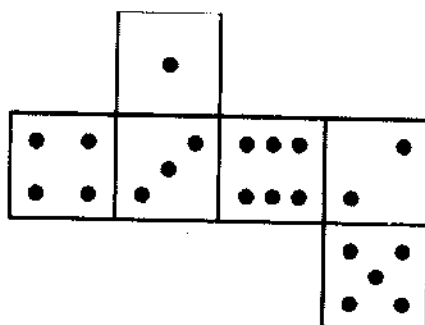

1. 1
2. 3
3. 5
4. 7



ข้อ 30. ภาพที่หายไปควรเป็นภาพในข้อใด

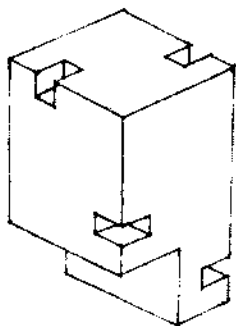
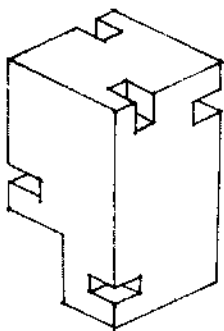

?

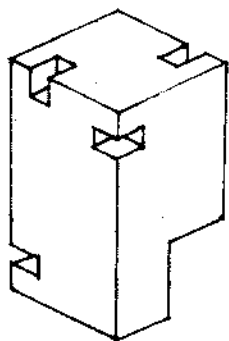

1.

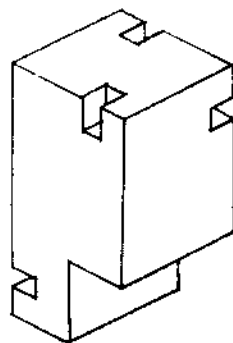

2.

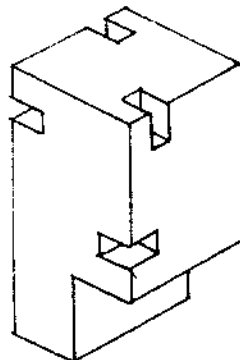

3.

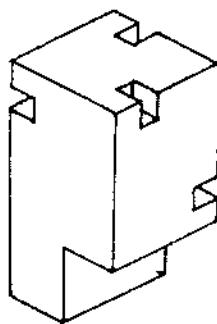

4.

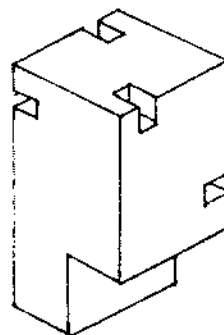



ข้อ 31. กำหนดให้รูป 3 มิติ มีแปดหน้าและรูปด้าน A ดังภาพ รูปด้าน B ในข้อใดเป็นไปได้

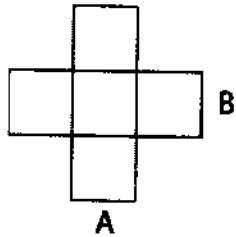

แปดหน้า

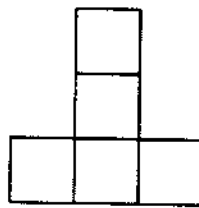

รูปด้าน A

1.

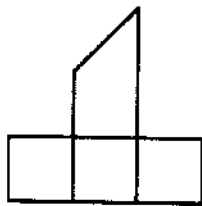

รูปด้าน B

2.

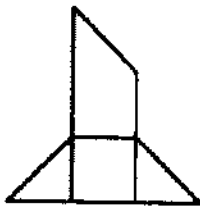

รูปด้าน B

3.

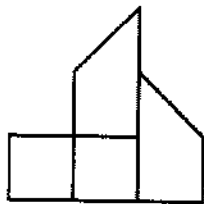

รูปด้าน B

4.

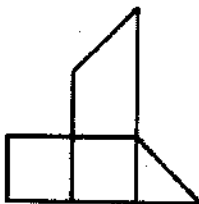

รูปด้าน B



ข้อ 32. กำหนดให้สี่เหลี่ยมลูกบาศก์ดังภาพ 3 มิติ ที่ให้ มีลายต่อเนื่องกันทุกด้าน ภาพคลี่ของลูกบาศก์
ในข้อใดแสดงลายต่อเนื่องไม่ถูกต้อง

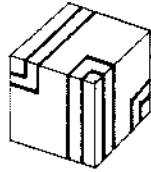

ภาพ 3 มิติ

- 1.
- 2.
- 3.
- 4.



ข้อ 33. ภาพลึกลับของรูปทรง 3 มิติ ในข้อใด ไม่ถูกต้อง

1.

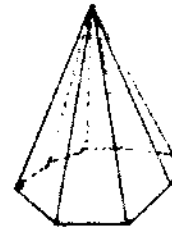
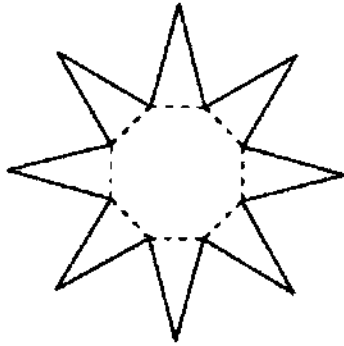

2.

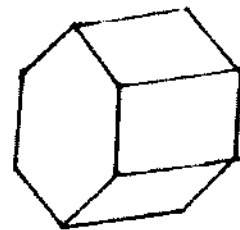
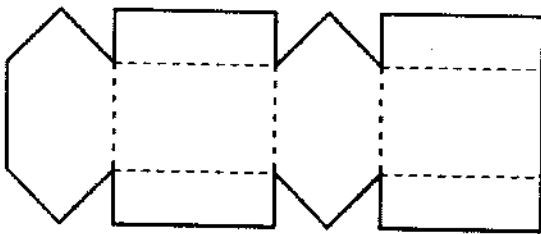

3.

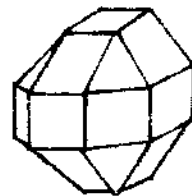
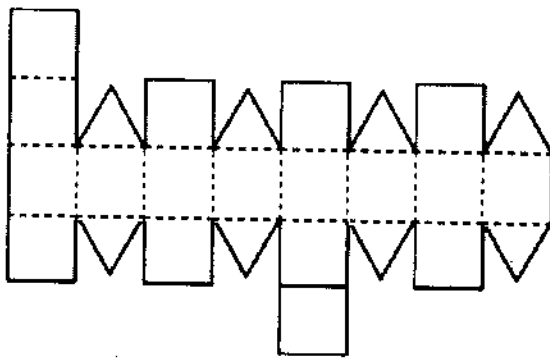

4.

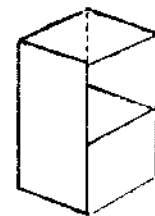
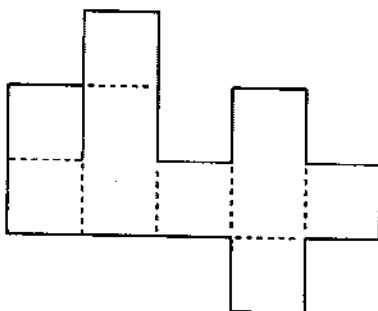



ข้อ 34. ทรายางในข้อใดใช้พิมพ์คำว่า continuous ได้ถูกต้อง

1. CONFINCTION

2. CONFINATION

3. CONFUNCTON

4. SMOONITION

ข้อ 35. ข้อใดแสดงการต่อรูปแตกต่างจากข้ออื่น

1.

2.

3.

4.



ข้อ 36. รูปในข้อใดให้ความรู้สึกสมมาตรมากที่สุด

1.

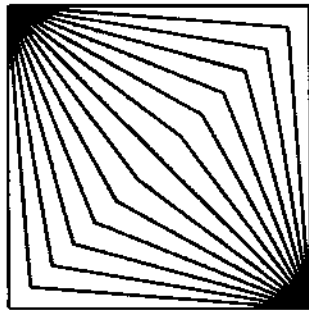

2.

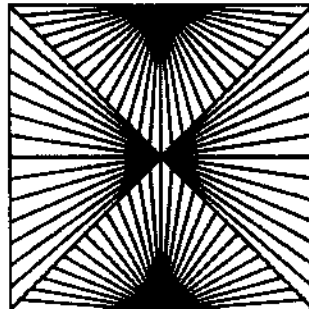

3.

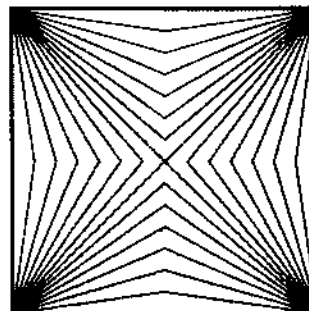

4.

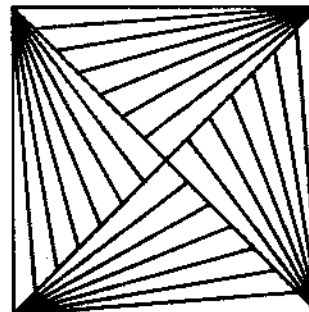



ข้อ 37. ถ้าต้องการสร้างภาพที่มีรูปร่างเหล่านี้ จะต้องแบ่งวงกลมออกเป็นอย่างน้อยที่สุดกี่ส่วน

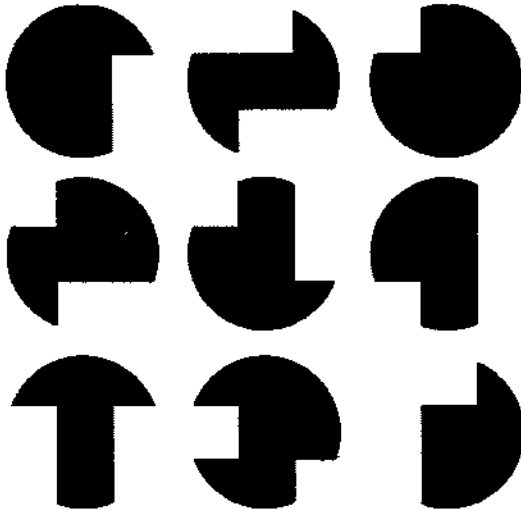

- 1. 6
- 2. 9
- 3. 12
- 4. 16

ข้อ 38. รูปต่อไปนี้ มีรูปสามเหลี่ยมทั้งหมดกี่รูป

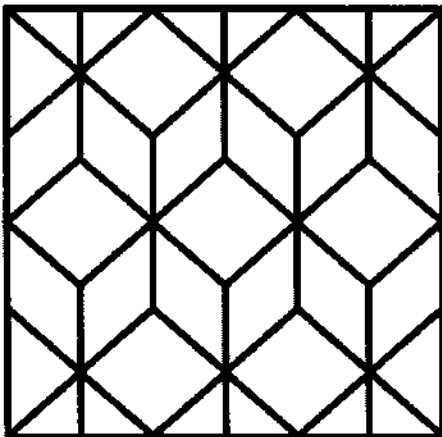

- 1. 16
- 2. 22
- 3. 26
- 4. 30



ข้อ 39. จงหารูปที่เหมาะสมเติมลงในช่องว่าง

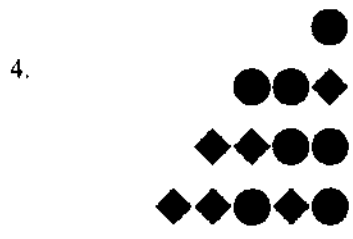
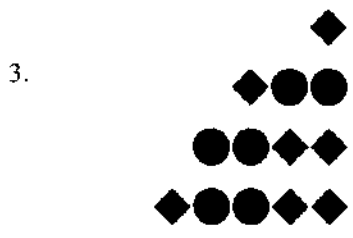
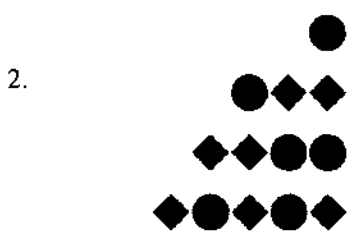
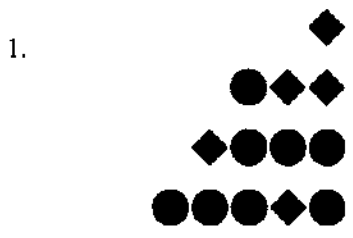
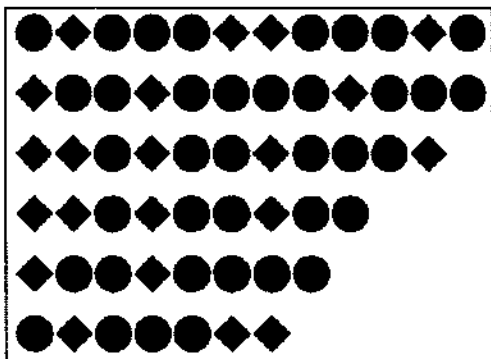



ข้อ 40. สัตว์ตามสัญลักษณ์ในข้อใดมีขนาดใหญ่ที่สุด

1.

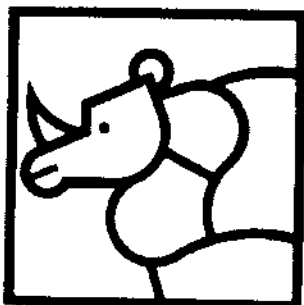

2.



3.

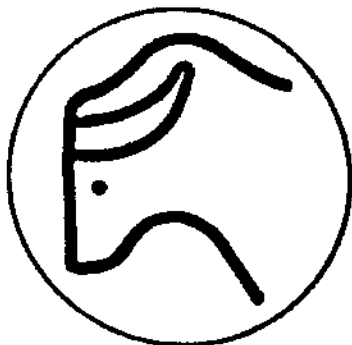

4.





ชื่อ-นามสกุล เลขที่นั่งสอบ
สถานที่สอบ ตึก/อาคาร ห้องสอบ

ตอนที่ 2 ข้อที่ 41-46 เป็นข้อสอบอัตนัย

ข้อ 41-44 ให้ตอบหรือเขียนภาพลงในกระดาษคำถาม

ข้อ 45-46 ให้ทำตามคำสั่งลงในกระดาษ 100 ปอนด์ ที่จัดไว้ให้ต่างหาก

ให้เวลาสอบ 120 นาที (เวลา 09.30-11.30น.)

หมายเหตุ กระดาษ A-4 จำนวน 2 แผ่น
ที่แนบมากับข้อสอบให้ใช้สำหรับทดลองวาด



ชื่อ-นามสกุล เลขที่นั่งสอบ
สถานที่สอบ ตึก/อาคาร ห้องสอบ

ข้อ 41 จงเขียนภาพที่แสดงการเปลี่ยนแปลงอย่างเป็นลำดับ ตามรูปตัวอย่าง (10 คะแนน 20 นาที)

ตัวอย่าง

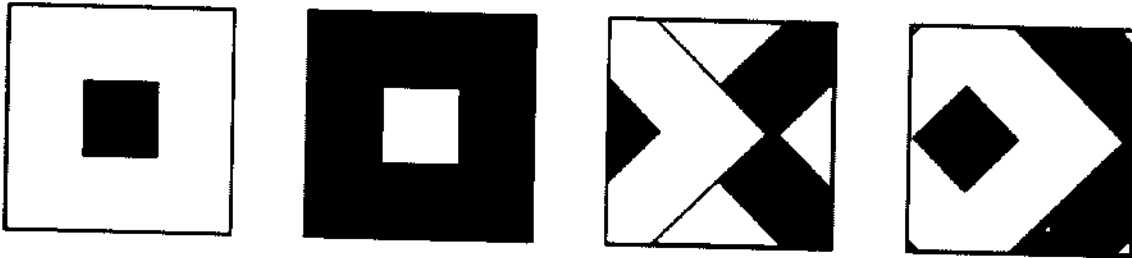

1)

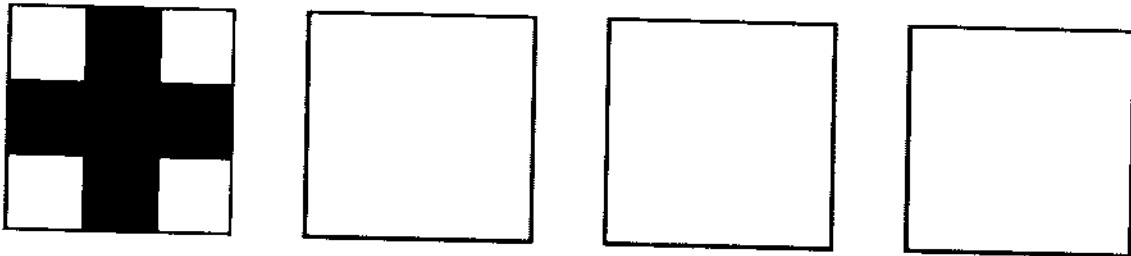

2)

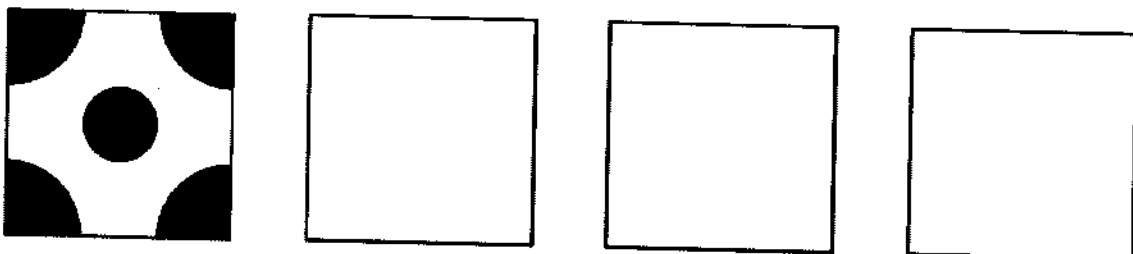



ชื่อ-นามสกุล เลขที่นั่งสอบ
สถานที่สอบ ตึก/อาคาร ห้องสอบ

ข้อ 42 จงนำตัวอักษรที่กำหนดมาออกแบบให้สื่อถึงความรู้สึกต่างๆ ดังตัวอย่างต่อไปนี้
(5 คะแนน 10 นาที)

ตัวอย่าง

M

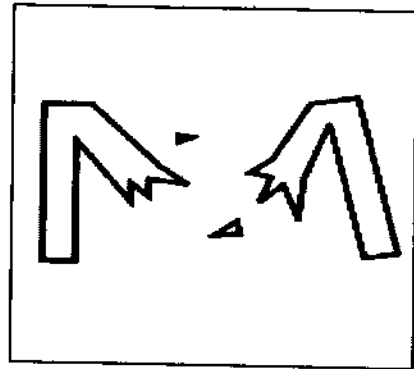

แตก

ฒ

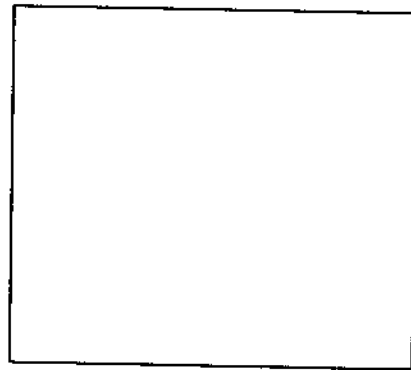
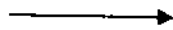

แห้งเหี่ยว

ห

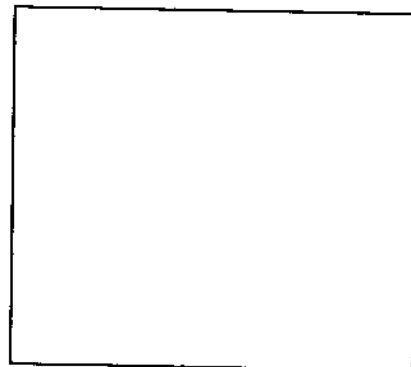
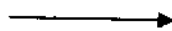

หนาวฉ่ำ



ชื่อ-นามสกุล เลขที่นั่งสอบ
สถานที่สอบ คติ/อาคาร ห้องสอบ

จ

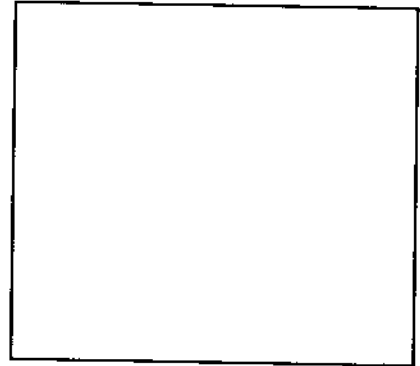
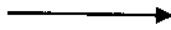

ไม้มันคง

ก

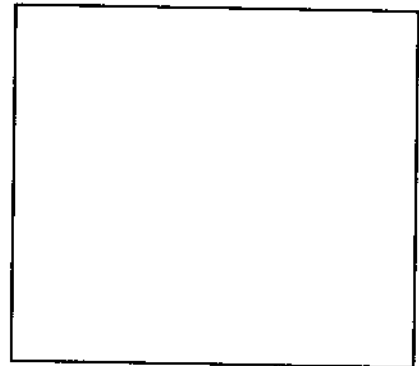
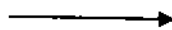

กระตือรือร้น

อ

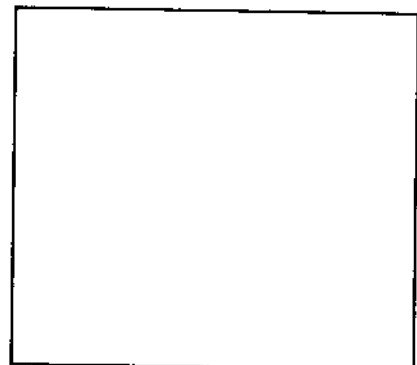

สับสน



ชื่อ-นามสกุล เลขที่นั่งสอบ

สถานที่สอบ ตึก/อาคาร ห้องสอบ

ข้อ 43 จงออกแบบสัญลักษณ์ของสถานที่ต่างๆ ในโรงเรียน ตามที่กำหนดให้ (10 คะแนน 20 นาที)

ตัวอย่าง

	ห้องสมุด
---	----------

1)

	ห้องแนะแนว
--	------------

2)

	ห้องพักครู
--	------------



ชื่อ-นามสกุล เลขที่นั่งสอบ
สถานที่สอบ คีท/อาคาร ห้องสอบ

3)

	ห้องศิลปะ
--	------------------

4)

	ห้องทดลองวิทยาศาสตร์
--	-----------------------------

5)

	ห้องประชุม
--	-------------------



ชื่อ-นามสกุล เลขที่นั่งสอบ
สถานที่สอบ ตึก/อาคาร ห้องสอบ

ข้อ 44 จงเขียนภาพเป็นลำดับต่อเนื่องดังตัวอย่าง ให้สื่อความหมายตามที่กำหนดในแต่ละข้อ วิธีการ
นำเสนอสามารถใช้การย่อ-ขยาย และให้โอกาสเปลี่ยนแปลงมุมมองของภาพได้ (10 คะแนน 20 นาที)

ตัวอย่าง						ความอุดมสมบูรณ์
1)						เรื่องนำยีนดี
2)						เคว้งคว้าง
3)						ธรรมชาติ
4)						ฤดูร้อน
5)						การเคลื่อนที่



ชื่อ-นามสกุล เลขที่นั่งสอบ
สถานที่สอบ ดิถ/อาคาร ห้องสอบ

ข้อ 45 จงใช้เส้นและระนาบเรขาคณิตต่างๆ ไม่จำกัดจำนวนและขนาดมาจัดองค์ประกอบ
ให้ได้ความรู้สึกรวมที่กำหนดในแต่ละภาพ พร้อมลงสี (10 คะแนน 20 นาที)

- 1) ความรู้สึกกลมกลืน (Harmony)
- 2) ความรู้สึกตัดกัน (Contrast)

ให้ทำตามคำสั่งลงในกระดาษ 100 ปอนด์ ที่จัดไว้ให้
ทำทั้ง 2 ข้อ ลงในกรอบจัตุรัสขนาด 10 เซนติเมตร บนกระดาษแผ่นเดียวกัน

ข้อ 46 ในปี พ.ศ.2599 ปรากฏการณ์โลกร้อน (Green House Effect) ทำให้น้ำแข็งขั้วโลกละลายจน
ระดับน้ำในมหาสมุทรเพิ่มสูงขึ้นและท่วมเมืองต่างๆ ในหลายภูมิภาค กรุงเทพมหานครเป็น
หนึ่งในเมืองที่ได้รับผลกระทบดังกล่าว ให้ท่านจินตนาการและเขียนทัศนียภาพของกรุงเทพ
มหานครในปีนั้น แสดงให้เห็นสภาพเมือง สถานที่สำคัญ หรืออนุสาวรีย์ และการใช้ชีวิตของ
ผู้คน พร้อมลงสี (15 คะแนน 30 นาที)

ให้ทำตามคำสั่งลงในกระดาษ 100 ปอนด์ ที่จัดไว้ให้



ชื่อ-นามสกุล เลขที่นั่งสอบ

สถานที่สอบ ตึก/อาคาร ห้องสอบ

ข้อ 45

เรื่อง ๓๙ ความมั่นคงทางสถาปัตยกรรม



หน้า 37

วันจันทร์ที่ 17 ตุลาคม 2548

เวลา 08.30 – 11.30 น.

ชื่อ นามสกุล เลขที่นั่งสอบ

ชื่อ นามที่สอบ ตึก/อาคาร ห้องสอบ

ชื่อ

รหัสวิชา 38 ความถนัดทางสถาปัตยกรรม
วันจันทร์ที่ 17 ตุลาคม 2548



หน้า 38
เวลา 08.30 – 11.30 น.

ชื่อ-นามสกุล เลขที่นั่งสอบ
สถานที่สอบ ตึก/อาคาร ห้องสอบ

(กระดาษทดลองวาด)

รหัสวิชา 38 ความถนัดทางสถาปัตยกรรม
วันจันทร์ที่ 17 ตุลาคม 2548



หน้า 39
เวลา 08.30 – 11.30 น.

ชื่อ-นามสกุล เลขที่นั่งสอบ
สถานที่สอบ ตึก/อาคาร ห้องสอบ

(กระดาษทดลองวาด)